

ELVITA



Notendahandbók

Veggofn
CUI4703V

Pakka þér fyrir

fyrir traust þitt og kaup á vöru okkar. Þessi notendahandbók er útveguð til aðstoðar við notkun tækisins. Leiðbeiningarnar ættu að gera þér kleift að kynnast nýja tækinu eins fljótt og mögulegt er.

Gakktu úr skugga um að þú hafir fengið óskemmda vöru. Ef skemmdir vegna flutninga finnast skaltu hafa samband við söluaðilann sem þú keyptir vöruna af, eða vöruhúsið á svæðinu þaðan sem því var dreift.

ELVITA

Language: is-IS, Publication date: 2021-03-12

This document and its content, including written material and images, are the property of Elon Group AB. You may not copy, reproduce, modify, republish or distribute this document or any of its content without express written permission from Elon Group AB. © 2020, Elon Group AB. All rights reserved.



Ábyrgð

Neytendaábyrgð varðandi gæði vörunnar er í gildi.

ELVITA

Efnisyfirlit

ÖRYGGI	6
Viðvaranir	6
Ætluð notkun	6
Öryggi fyrir börn og fólk með fötlun	6
Almennt öryggi.....	7
Öryggi við uppsetningu.....	7
Öryggi við notkun.....	7
Öryggi við viðhald	8
Förgun	8
FLÝTIBYRJUN	9
Flýtibyrjun	9
HEFJAST HANDA	10
Uppsetning.....	10
Lærðu að þekkja ofninn þinn.....	10
Stjórnborð	10
Notið barnalæsinguna.....	10
Aukahlutir.....	10
Kælivifta	11
Fyrir fyrstu notkun.....	11
Stilltu tímann	11
Ofninn hitaður í fyrsta sinn.....	11
ELDUN	12
Vírbrautir	12
Settu inn ofngrindina.....	12
Eldun hafin	13
Stilltu eldunartíma	13
Stilltu hitastig	13
Gerðu hlé á eldun	13
Stöðvaðu eldun	13
Ofnaðgerðir.....	13
Ofnljós	13
Afþiðing.....	13
Botnhitari.....	14
Hefðbundin eldun	14
Hefðbundin eldun með viftu	14
Geislunargrillun	14
Tvöföld grillun	14
Tvöföld grillun með viftu	14
Sparaðgerð.....	14
Blástur	14
Notaðu bókunaraðgerðina	14

Stílltu áminningu	15
Notaðu orkusparnaðaraðgerðina.....	15
HREINSUN	16
Hreinsaðu ofninn.....	16
BILANAGREINING	17
Skiptu um ljósaperu	17
Ofnhurð fjarlægð og sett í.....	17
Skiptu um ofnglerpílin	18
UPPSETNING	19
Staðsetning ofns.....	19
Settu upp ofninn.....	19
VIÐAUKI	21
Tæknilýsingar	21
ESB tilskipanir og staðlar	21
Ráðleggingar varðandi sparaðgerðina	21

ÖRYGGI

Lestu þessar leiðbeiningar vandlega áður en þú setur tækið upp. Geymdu leiðbeiningarnar nálægt tækinu til síðari nota. Margskonar ábyrgðir munu falla úr gildi ef þessum leiðbeiningum er ekki fylgt.

Viðvaranir



VIÐVÖRUN!

Notaðar þegar hættu er á líkamstjóni.



VARÚÐ!

Notaðar þegar hættu er á því að varan verði fyrir tjóni.



ATHUGIÐ!

Almennar upplýsingar sem þú ættir að vita um.



Hjálpleg ráð sem þér kunna að þykja gagnleg.

Ætluð notkun

Þetta tæki er ætlað

- til notkunar á heimili,
- til að vera uppsett sem innbyggð eining og
- til að hita og elda ýmiskonar matvæli.

Þetta tæki er ekki ætlað

- til notkunar á stöðum þar sem sérstakar aðstæður eru viðvarandi, eins og að til staðar sé tærandi eða sprengifimt andrúmsloft (ryk, gufa eða gas),
- til notkunar utandyra eða
- til herbergishitunar eða í svipuðum tilgangi.

Öryggi fyrir börn og fólk með fötlun



VIÐVÖRUN!

- Látið börn ekki vera nærri tækinu meðan það er í notkun, sérstaklega þegar grillið er í gangi.



VIÐVÖRUN!

- Hafið umbúðaeftir eins og plastpoka, pólýstýren eða nagla þar sem börn ná ekki til þar sem þessir hlutir geta verið hættulegir fyrir þau.



VIÐVÖRUN!

Látið eftirfarandi hópa aðeins nota tækið undir umsjón eða ef þeim hafa verið veittar leiðbeiningar um örugga notkun þess. Þau verða að skilja hættunna sem eru til staðar.

- Börn. (Börn yngri en 8 átta ára verða að vera undir stöðugu eftirliti.)
- Fólk með minnkaða líkamlega, skynjunarlega eða andlega getu.
- Fólk sem skortir reynslu og þekkingu.



VIÐVÖRUN!

- Leyfið börnum ekki að leika sér með tækið.
- Leyfið börnum ekki að þrifa tækið án eftirlits.

Almennt öryggi

**VIÐVÖRUN!**

- Sumir hlutar tækisins geta geymt í sér hita í langan tíma. Bíðið eftir að hlutar sem eru útsettir fyrir hita kólni niður áður en þeir eru snertir.
- Ef yfirborðið er sprungið skal slökkva á tækinu til að hindra hættu á raflosti.

**VARÚÐ!**

Setjið ekkert á hurð tækisins þegar hún er opin. Setjið ekkert á skúffu tækisins þegar hún er opin. Það gæti valdið ójafnvægi tækisins eða brotið hurðina eða skúffuna.

**ATHUGIÐ!**

Ef ekki skal nota tækið í einhvern tíma er ráðlegt að aftengja það frá rafmagni.

Öryggi við uppsetningu

**VIÐVÖRUN!**

- Aðeins hæfur rafvirki sem fer eftir staðbundnum lögum og reglum má skipta um eða gera við rafmagnstengingu þessa ofns.
- Tryggið að tengistærðir ofnsins (styrkur öryggis, spennu og tíðni) samsvari rafmagnsveitunni. Ef þú ert í vafa skaltu ráðfæra þig við viðurkenndan rafvirkja.
- Rafmagnssnúra ofnsins verður að vera tengd við jarðtengda innstungu.
- Rafmagnsbúnaður verður að vera alveg einangraður.
- Ekki láta koma brot í rafmagnssnúruna.
- Allar hlífar verða að vera tryggilega festar í stað þannig að ekki sé hægt að fjarlægja þær án þess að nota sérverkfæri.

**VARÚÐ!**

Ekki halda á ofninum með hurðarhandfanginu. Hurðarhandfangið getur ekki borið þyngd ofnsins og getur brotnað af.

Öryggi við notkun

**VIÐVÖRUN!**

Gangið úr skugga um að allar leifar umbúða hafi verið fjarlægðar úr eldunarrýminu.

**VIÐVÖRUN!**

- Staðsetjið ofngrindina rétt á milli vírbrautanna til að tryggja að ofninn starfi á öruggan hátt.
- Setjið ofngrindina inn í rétta stefnu. Það tryggir að heitur matur renni ekki út þegar grind eða bakki eru tekin varlega út.
- Hurð tækisins ætti að vera eins lífið opnuð og mögulegt er meðan eldað er.
- Tækið verður mjög heitt við notkun. Snertið ekki hitöldin innan í tækinu.
- Notið tækið í opnu umhverfi.

Öryggi við viðhald



VIÐVÖRUN!

- Ef rafmagnssnúran er skemmd verður henni að vera skipt út af framleiðandanum, þjónustuaðila hans eða sambærilega hæfum einstaklingum til að forðast hættur.
- Biðið eftir að ofninn kólni niður eða notið hlífur þegar gömul ljósapera er fjarlægð til að forðast að brennast.
- Tryggið að slökkt sé á ofninum áður en sett er ný pera til að forðast mögulegt raflosti.
- Þegar ofnhurðin er fjarlægð eða sett upp gætu fjaðrir hjaranna losnað og valdið líkamstjóni.



VARÚÐ!

- Notið ekki gufuhreinsa.
- Notið ekki gróf svarfandi hreinsiefni eða oddhvassar sköfur úr málm til að hreinsa gler ofnhurðarinnar þar sem það getur rispað yfirborðið, sem getur leitt til þess að glerið splundrist.
- Togið hurðina ekki út með því að beita afli. Glerið gæti brotnað.
- Ekki lyfta eða bera ofnhurðina með hurðarhandfanginu.

Förgun



Fargið umbúðum á umhverfisvænan hátt. Með því setja umbúðir í endurvinnslu, samkvæmt reglum lands og staðar er hægt að draga úr notkun hráefna og magni úrgangs í landfyllingum.

Þetta tæki er merkt í samræmi við Evróputilskipun 2012/19/ESB, rafmagns- og rafeindatækjaúrgangur (WEEE). Táknið á tækinu eða á umbúðum þess gefur til kynna að ekki skuli meðhöndla það sem heimilisúrgang. Í staðinn skal afhenda það til viðeigandi söfnunarstöðvar fyrir endurvinnslu rafmagns- og rafeindatækjaúrgangs.

Með því að tryggja rétta förgun tækisins hjálpar þú við að koma í veg fyrir mögulega neikvæðar afleiðingar fyrir umhverfið og heilsu manna, sem að öðrum kosti gætu orðið vegna óviðeigandi meðhöndlunar úrgangs vegna þessa tækis. Til að fá nánari upplýsingar um endurvinnslu þessa tækis skaltu hafa samband við viðkomandi bæjaryfirvöld sem sjá um sorphirðu, heimilissorpþjónustu eða verslunina þar sem þú keyptir tækið.

FLÝTIBYRJUN

Flýtiþyrjun

Notkun ofns

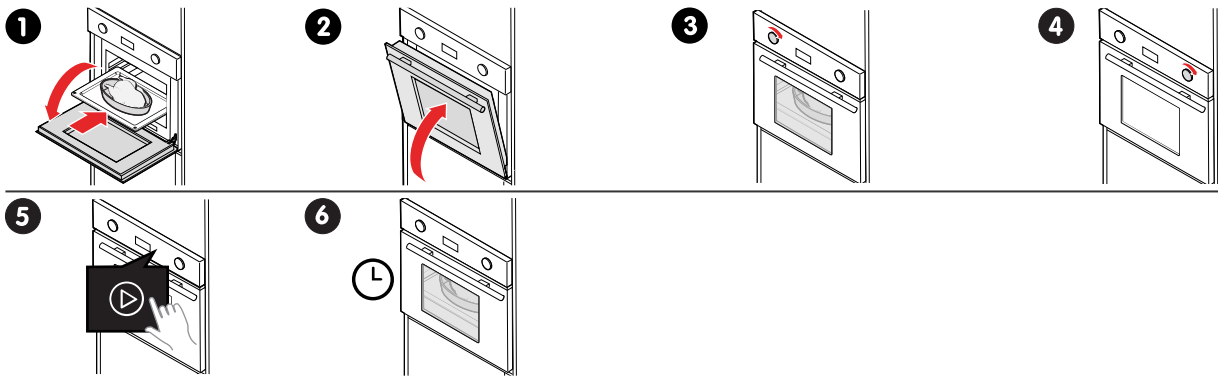

Eftir notkun ofns

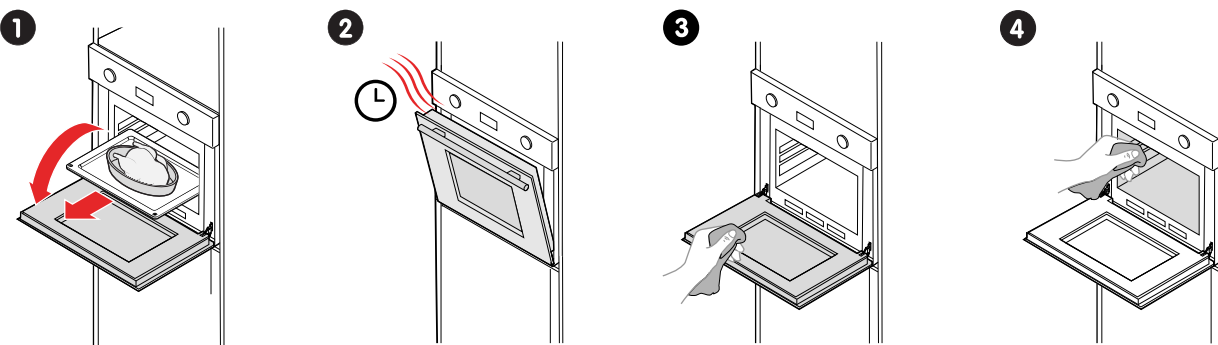

HEFJAST HANDA

Uppsetning

Sjá hluti "Uppsetning", síðu 19.

Lærðu að þekkja ofninn þinn

Stjórnborð



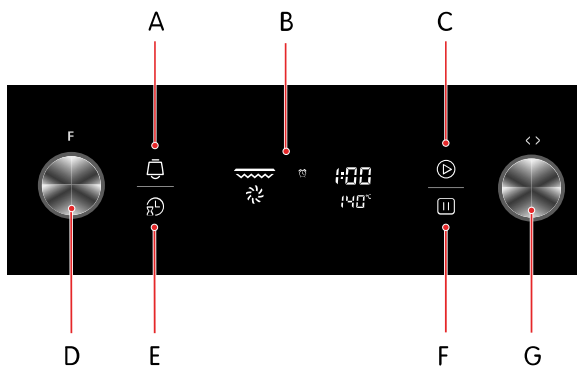

Notaðu stjórnhnappana og snertitáknin til að stjórna ofninum.



- A. Áminning
- B. Skjár
- C. Ræsa
- D. Aðgerðaval
- E. Tími
- F. Stöðva
- G. Stillingaval

Notið barnalæsinguna

Notaðu barnalæsinguna til að koma í veg fyrir að óvart sé kveikt á ofninum.

1. Til að kveikja á barnalæsingunni skal snerta  og halda í 3 sekúndur. Barnalæsingin er kveikt og  er sýnt.
2. Til að slökkva á barnalæsingunni skal snerta  og halda í 3 sekúndur. Slökkt er á barnalæsingunni og  hverfur.



Til að stöðva eldun þegar barnalæsing er kveikt þarf aðeins að ýta á  einu sinni.

Aukahlutir

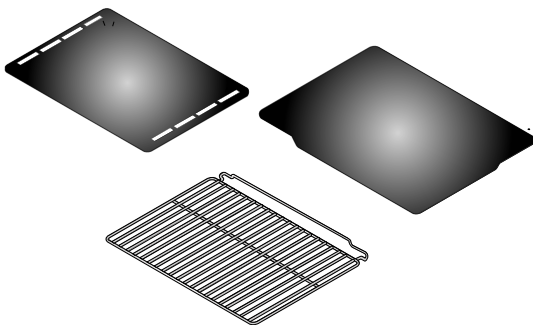

Grunnir bakkar

Til að baka bakkelsi eða sem bakka fyrir leka.

Djúpur bakki

Til að steikja mikið magn af grænmeti og kjöti eða til að geyma mat.

Ofngrind

Til að grilla eða steikja mat sem er annaðhvort settur beint á grindina eða í bökunarfat. Ofngrindin hefur upplyfta aftari brún til að tryggja að matur renni ekki af þegar þú fjarlægir grindina úr ofninum.





Kælivifta

Ofninn þinn er með kæliviftu. Það kviknar á kæliviftunni við notkun. Heita loftið sleppur út fyrir ofan hurðina. Kæliviftan heldur áfram að ganga í ákveðinn tíma eftir notkun.

Fyrir fyrstu notkun

Stilltu tímann

Þegar þú tengir ofninn í fyrsta sinn við rafmagn verður þú beðin(n) um að stilla tímann.





1. Snertu .
Tölustafurinn fyrir klukkustund byrjar að blikka.
2. Snúðu  til núverandi klukkustundar.
3. Snertu  aftur.
Tölustafurinn fyrir mínútu byrjar að blikka.
4. Snúðu  til núverandi mínútu.
5. Snertu  aftur.
Tíminn er nú stilltur.

Ofninn hitaður í fyrsta sinn

Hitaðu ofninn án matar til að losna við lyktina sem fylgir nýjum ofni.

**VIÐVÖRUN!**

Gangið úr skugga um að allar leifar umbúða hafi verið fjarlægðar úr eldunarrýminu.

1. Snúðu  til .
2. Snúðu  til 250 °C.
3. Snertu  til að ræsa ofninn.
4. Snúðu  til 90 mínútna og snertu  innan 3 sekúndna til að staðfesta.

Ofninn byrjar að hita upp og slekkur á sér eftir 90 mínútur.

Við þessa upphaflegu notkun er fullkomlega eðlilegt að það komi smávegis reykur og lykt. Ef þetta gerist þarftu einfaldlega að bíða þar til lyktin hverfur áður en matur er settur í ofninn.

ELDUN

Vírbrautir

Vírbrautir gera þér kleift að velja á milli 5 hæða þegar þú setur inn grind, bakka eða aðra aukahluti inn í ofninn. Hæðirnar eru taldar frá botninum og upp.

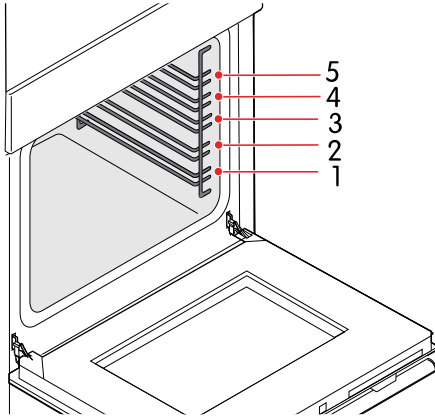

Ofninn er öruggur til notkunar bæði með og án brautanna.

Settu inn ofngrindina







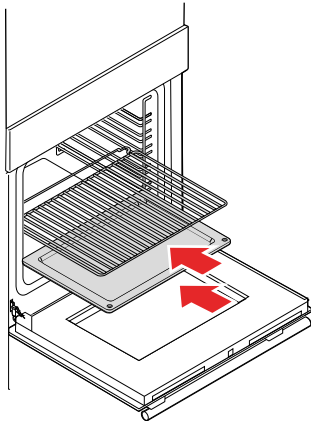

VIÐVÖRUN!

- Staðsetjið ofngrindina rétt á milli vírbrautanna til að tryggja að ofninn starfi á öruggan hátt.
- Setjið ofngrindina inn í rétta stefnu. Það tryggir að heitur matur renni ekki út þegar grind eða bakki eru tekin varlega út





Eldun hafin



1. Snúðu  til æskilegrar ofnaðgerðar.
2. Til að breyta sjálfgefnu hitastigi skal snúa  til æskilegs hitastigs.
3. Snertu  til að hefja eldun.
Sjálfgefinn eldunartími er 9 klukkustundir.
4. Til að breyta sjálfgefnum eldunartíma skal snúa  til æskilegs eldunartíma og snerta  innan 3 sekúndna til að staðfesta.
Eldunartíminn byrjar að telja niður. Þjallan heyrir 5 sinnum þegar niðurtalningunni er lokið.
Til að skoða núverandi tíma þegar talið er niður við eldun skal snerta .

Ef þú hefur stillt ofnaðgerðina en ekki snert  innan 5 mínútna þá fer ofninn tilbaka í reiðuham.



Stilltu eldunartíma

1. Snúðu  til æskilegs eldunartíma.
2. Snertu  innan 3 sekúndna til að staðfesta.

Stilltu hitastig

1. Snúðu  til æskilegs hitastigs.
2. Snertu  innan 3 sekúndna til að staðfesta.

Gerðu hlé á eldun

1. Til að gera hlé á eldun þegar eldunartíminn hefur verið stilltur skal snerta  einu sinni.
Slökkt er á hitanum og gert er hlé á niðurtalningu eldunartíma.
2. Snertu  til að halda áfram.

Stöðvaðu eldun

1. Til að stöðva eldun skal snerta  tvisvar.

Ofnaðgerðir

Ofnljós



Gerir þér kleift að fylgjast með framvindu eldunar án þess að opna hurðina. Ofnljósið kviknar sjálfkrafa fyrir allar ofnaðgerðir nema sparaðgerðina.

Afþiðing



Hringrás lofts við herbergishita gerir kleift að þýða frosin mat hraðar (án þess að nota hita). Það er varfærin en fljót aðferð til að stytta afþiðingartíma og niðurþiðingu, til dæmis, tilbúinna réttu og vara sem eru fullar af rjóma.

Botnhitari



Hulin eining á botni ofnsins veitir hita. Hún er aðallega notuð til að halda mat heitum. Hægt er að stilla hitastigið innan sviðsins 60-120 °C. Sjálfgefið hitastig er 60 °C.

Hefðbundin eldun



Efri og neðri hitari vinna saman til að veita hefðbundna eldun. Hægt er að stilla hitastigið innan sviðsins 50-250 °C. Sjálfgefið hitastig er 220 °C.

Hefðbundin eldun með viftu



Samsetning viftunnar og beggja hitalda veitir jafnara gegnflæði hita, sem þýðir orkusparnað upp á 30-40%. Réttir eru smávegis brúnaðir að utan en ennþá blautir að innanverðu. Þessi aðgerð hentar til grillunar eða steikingar á stórum stykkjum af kjöti við hærra hitastig. Hægt er að stilla hitastigið innan sviðsins 50-250 °C. Sjálfgefið hitastig er 220 °C.

Geislunargrillun



Það kviknar og slokknar á innri grilleiningu til að viðhalda hitastigi. Hægt er að stilla hitastigið innan sviðsins 150-240 °C. Sjálfgefið hitastig er 210 °C.

Tvöföld grillun



Kveikt er á bæði innri geislunareiningu og efri einingu. Hægt er að stilla hitastigið innan sviðsins 150-240 °C. Sjálfgefið hitastig er 210 °C.

Tvöföld grillun með viftu



Kveikt er á innri geislunareiningu og efri einingu í samsetningu með viftunni. Hægt er að stilla hitastigið innan sviðsins 150-240 °C. Sjálfgefið hitastig er 210 °C.

Sparaðgerð



Eldar valin innihaldsefni á varfærin hátt með hitan komandi að ofan og neðan.

Blástur





















Eining í kringum blástursviftuna veitir viðbótarhitagjafa fyrir eldun með blæstri. Þegar blástursaðgerðin er notuð kviknar sjálfkrafa á viftunni til að bæta hringrás lofts innan í ofninum og skapa jafnan hita fyrir eldun. Hægt er að stilla hitastigið innan sviðsins 50-240 °C. Sjálfgefið hitastig er 180 °C.

Notaðu bókunaraðgerðina

Notaðu bókunaraðgerðina til að láta ofninn byrja eldun sjálfkrafa. Stilltu tíma þegar eldun á að hefjast, ofnaðgerð, eldunartíma og hitastig.

Stilla þarf klukkuna fyrirfram.

1. Stilltu byrjunartímann.
 - a. Snertu  og snúðu  til klukkustundar byrjunartímans.
 - b. Snertu  aftur og snúðu  til mínútu byrjunartímans.
ATHUGIÐ! Ekki snerta  aftur.
2. Snúðu  til æskilegrar ofnaðgerðar.
Þú getur valið allar ofnaðgerðir fyrir utan ,  og .
3. Snertu  til að staðfesta byrjunartíma og ofnaðgerð.
4. Snúðu  til æskilegs eldunartíma.
5. Snúðu  til æskilegs hitastigs.
6. Snertu  til að staðfesta eldunartíma og hitastig.
Bókunin hefur nú verið stillt og skjáinn sýnir núverandi tíma og .
7. Áður en komið er að byrjunartíma getur þú gert eftirfarandi:
 - Til að skoða stilltan byrjunartíma, snertu .
 - Til að skoða stilltan eldunartíma og hitastig, snertu .
 - Snertu  til að fara til baka í bókunaraðgerðina.
 - Til að afturkalla bókun, snertu  tvisvar.

Eldun hefst sjálfkrafa á stilltum byrjunartíma. Þetta er gefið til kynna með bjölluhljóði og  hverfur. Ofninn virkar eins og venjulega við eldun.









ATHUGIÐ!

Þú getur ekki notað áminningaraðgerðina og bókunaraðgerðina á sama tíma.

Stilltu áminningu

Stilltu áminningu til að telja niður tímann eða hjálpa þér að muna eitthvað. Þú getur aðeins stillt áminningu í reiðuham.

1. Snertu  og snúðu  til fjölda klukkustunda (0-9 klukkustundir).
2. Snertu  aftur og snúðu  til fjölda mínútna (0-59 mínútur).
3. Snertu  til að staðfesta.
Tíminn byrjar að telja niður. Þegar hann nær 0 heyrst hljóðmerki 10 sinnum.
Til að skoða núverandi tíma þegar talið er niður fyrir áminningu skal snerta .

Þú getur afturkallað áminningu við stillingu með því að snerta . Þegar áminningin hefur verið stillt getur þú afturkallað hana með því að snerta  tvisvar.

Notaðu orkusparnaðaraðgerðina

Notaðu orkusparnaðaraðgerðina til að slökkva strax á skjánum.



ATHUGIÐ!

Það slökkvar sjálfkrafa á skjánum eftir 10 mínútur án aðgerða í reiðuham eða þegar áminning er virk.

1. Til að virkja orkusparnaðaraðgerðina strax skal snerta og halda  í 3 sekúndur.
Það slökkvar strax á skjánum og hann fer í orkusparnaðarstillingu.
2. Til að slökkva á orkusparnaðaraðgerðinni skal snerta eitthvað tákni eða snúa einhverjum hnappi. Það kviknar á skjánum.

HREINSUN

Vertu viss um að hreinsa ofninn reglulega svo hann endist lengur og líti vel út.



VARÚÐ!

- Notið ekki gróf svarfandi hreinsiefni eða oddhvarssar sköfur úr málm til að hreinsa gler ofnhurðarinnar þar sem það getur rispað yfirborðið, sem getur leitt til þess að glerið splundrist.
- Notið ekki gufuhreinsa.

Hreinsaðu ofninn

Hreinsaðu ofnrýmið reglulega. Nútímaleg hönnun þessa ofns heldur viðhaldi í lágmarki.

- Aftengdu rafmagnið áður en viðhald og hreinsun hefst.
- Stilltu alla stjórnhnappa á slökkt.
- Bíddu þar til ofnrýmið er aðeins örlítið volgt að innan.
- Hreinsaðu yfirborð ofnrýmisins með rökum klút, mjúkum burstu eða fínnum svampi og þurrkaðu síðan af.
- Ef það eru mikil óhreinindi skal nota heitt vatn með ósvarfandi hreinsunarvörum.
- Aldrei skal skilja eftir sýruefni (límónusafa, edik) á hlutum úr ryðfríu stáli.
- Hreinsaðu ofnskúffurnar með mildu þvottaefni.
- Hreinsaðu vírbrautirnar með hefðbundnu þvottaefni.

BILANAGREINING

Þekktu hvernig á að fjarlægja og setja í, ljósaperu, ofnhurð og ofnglerpíl.

Skiptu um ljósaperu

Þú getur auðveldlega skipt um sprungna ljósaperu sjálf(ur).



VIÐVÖRUN!

Þíddu eftir að ofninn kólni niður eða notaðu hlífur þegar gamla ljósaperan er fjarlægð til að forðast að brennast.

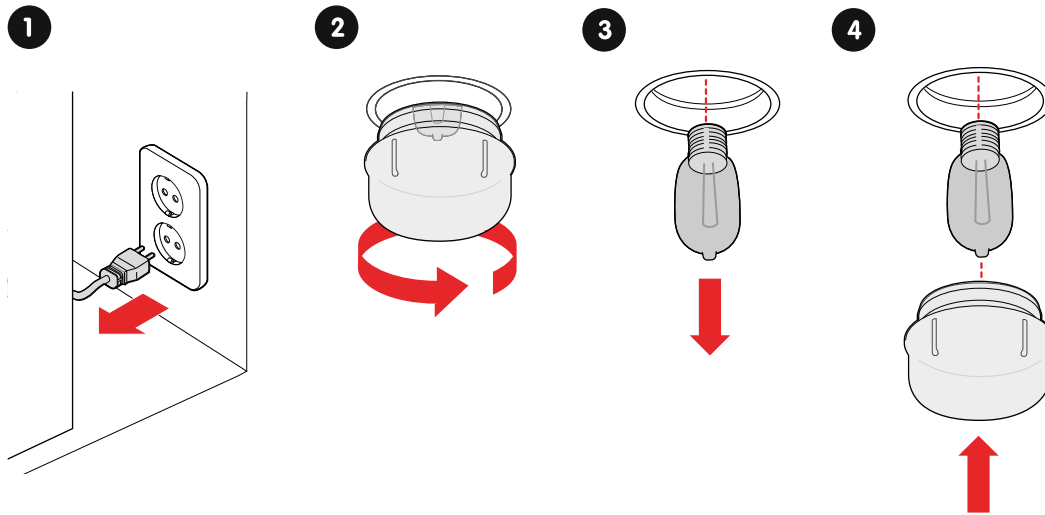

1. Aftengdu rafmagn frá innstungunni og sláðu út útsláttarrofann fyrir rafmagnsinnstungu tækisins.
VIÐVÖRUN! Tryggið að slökkt sé á ofninum áður en sett er ný pera til að forðast mögulegt raflosti.
2. Losaðu glerljóshlífina með því að snúa henni rangsælis.
3. Skiptu um peru með nýrri af sömu gerð.
ATHUGIÐ! Notaðu aðeins 25-40W/220V-240V, T300 °C halógen perur.
4. Skrúfaðu glerljóshlífina aftur á sinn stað.

Ofnhurð fjarlægð og sett í

Fjarlægðu ofnhurðina til að skipta henni út með nýrri, eða til að geta fjarlæggt ofnglerpílin (sjá hluti "Skiptu um ofnglerpílin", síðu 18).

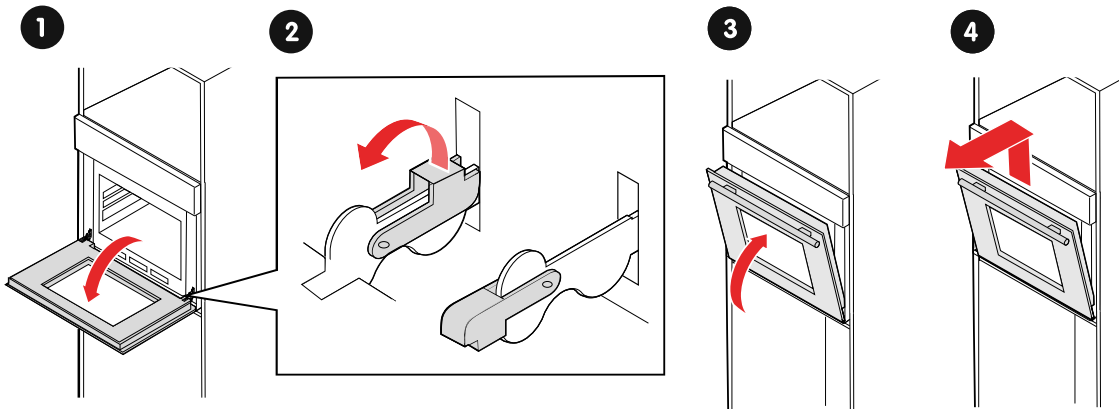

1. Opnaðu hurðina alveg.
2. Togaðu sylgjuna við hurðarlömina upp á við og síðan í átt að hurðinni. Endurtaktu fyrir hina hurðarlömina.
VIÐVÖRUN! Fjaðrir hjaranna gætu losnað og valdið líkamstjóni.
3. Lokaðu hurðinni að horni sem er um 30°.
4. Haltu hurðinni með einni hendi á hvorri hlið. Lyftu upp á við og togaður hurðina hægt út úr ofninum.
VARÚÐ! Togið hurðina ekki út með því að beita afli. Glerið gæti brotnað.
VARÚÐ! Ekki lyfta eða bera ofnhurðina með hurðarhandfanginu.

Settu upp í öfugri röð.

Skiptu um ofnglerpilin

Fjarlægðu ofnglerpilin til að hreinsa þau eða skipta um brotin þil.

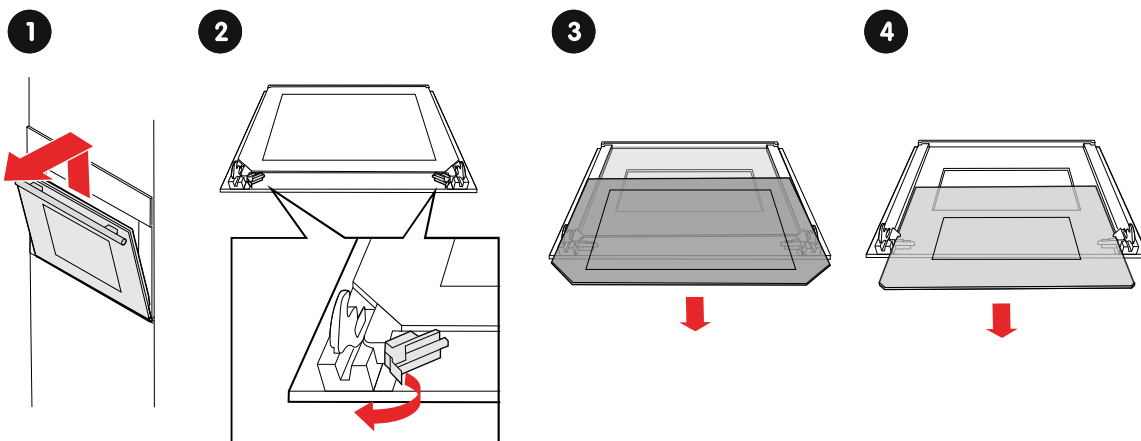

1. Fjarlægðu hurðina frá ofninum (hluti "Ofnhurð fjarlægð og sett í", [síðu 17](#)).
2. Opnaðu snúningsfestingarsamstæðu hurðarinnar
3. Lyftu ytra gleri hurðarinnar og togaðu það út.
4. Lyftu mið gleri hurðarinnar og togaðu það út.

Settu upp í öfugri röð.

UPPSETNING

Fylgdu leiðbeiningunum í þessum hluta til að setja upp ofninn.

- Ofninn er einungis ætlaður til að vera fullinnbyggður í eldhúsi. Hægt er að setja ofninn undir vinnuborð eða inn í háan skáp.
- Þessi ofn er ekki hannaður til að vera notaður laus ofan á borði eða uppsettur fyrir aftan skrauthurð.
- Eldhúseiningin má ekki hafa bakhlíð fyrir aftan ofninn.
- Viðhalda skal a.m.k. 45 mm bili milli veggins og botn- eða afturpils einingarinnar að ofan.
- Ekki má hylja loftræstiraufar og inntök.
- Aðeins er hægt að ábyrgjast örugga notkun þessa ofns ef hann hefur verið uppsettur samkvæmt þessum uppsetningarleiðbeiningum.
- Uppsetningaraðili er ábyrgur fyrir öllum skaða sem leiðir af rangri uppsetningu.
- Einingarnar sem ofninn er settur í verða að vera hitaþolnar upp að 120 °C.

Staðsetning ofns

Vertu viss um að setja ofninn upp með tilliti til mælinganna og annarra þátta sem lýst er í þessum hluta. Með réttri uppsetningu fæst eðlileg loftræsting.

(mm)

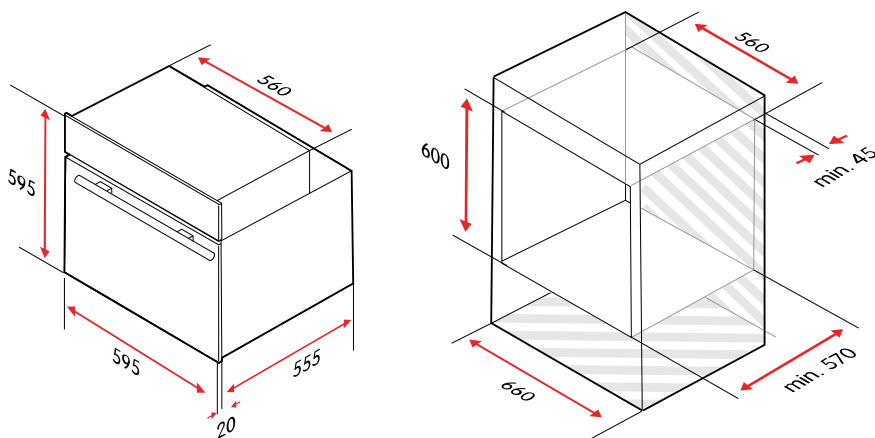

ATHUGIÐ!

Mælividdirnar innifela ekki pláss fyrir aflrofa eða innstungu.

Settu upp ofninn

Vertu viss um að fylgja leiðbeiningunum í þessum hluta til að setja upp ofninn.



ATHUGIÐ!

Ofninn verður að vera settur upp og settur í notkun af viðurkenndum tæknipjónustuaðila og í samræmi við staðbundin lög og reglugerðir. Framleiðandinn og smásöluaðilinn eru ekki ábyrgir fyrir neinu tjóni sem verður vegna gallaðrar staðsetningar og uppsetningar af aðilum sem eru ekki viðurkenndir.

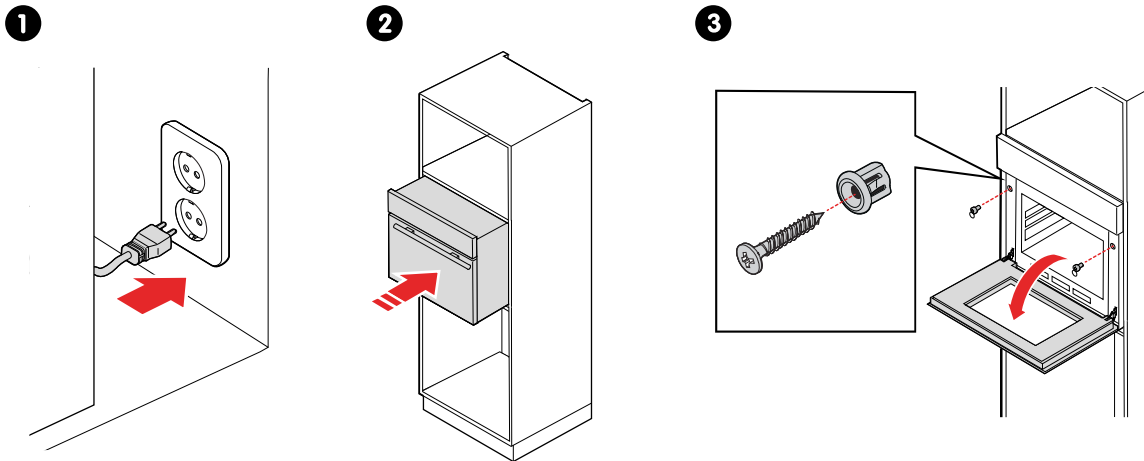

1. Settu upp rafmagnssnúruna og tengdu við rafmagn.
VIÐVÖRUN! Tryggið að tengistærðir ofnsins (styrkur öryggis, spennu og tíðni) samsvari rafmagnsveitunni. Ef þú ert í vafa skaltu ráðfæra þig við viðurkenndan rafvirkja.
VIÐVÖRUN! Rafmagnssnúra ofnsins verður að vera tengd við jarðtengda innstungu.
VIÐVÖRUN! Rafmagnsbúnaður verður að vera alveg einangraður.
2. Ýttu ofninum varlega inn í eldhúseininguna.
VIÐVÖRUN! Ekki láta koma brot í rafmagnssnúruna.
VARÚÐ! Ekki halda á ofninum með hurðarhandfanginu. Hurðarhandfangið getur ekki borið þyngd ofnsins og getur brotnað af.
 Gakktu úr skugga um að hann sé í miðjunni.
3. Opnið ofnhurðina og festið ofninn með meðfylgjandi fjarlægðarhöldum og skrúfum.

VIÐVÖRUN!

- Allar hlífar verða að vera tryggilega festar í stað þannig að ekki sé hægt að fjarlægja þær án þess að nota sérverkfæri.
- Aðeins hæfur rafvirki sem fer eftir staðbundnum lögum og reglum má skipta um eða gera við rafmagnstengingu þessa ofns.

ATHUGIÐ!

Ofninn er ekki ætlaður til að vera notaður í sameiningu með ytri tímastilli eða aðskildum fjarstýringarbúnaði.

VIÐAUKI

Tæknilýsingar

Vörukóði	CUI4703V
Hæð	595 mm
Breidd	595 mm
Dýpt (án handfangs)	575 mm
Þyngd	32,1 kg
Rúmtak ofnrýmis	70 l
Raftenging	220-240 V, 50-60 Hz
Málgildi raftengingar	3000 W

Orkusparnaður

Orkunýtnistuðull (EEI)	94
Orkunýtniflokkur	A
Orkunotkun á hverja lotu hefðbundinna hitunaraðgerða	0,99 kWh á lotu
Orkunotkun á lotu fyrir hitunaraðgerð knúna loftblæstri	0,79 kWh á lotu

ESB tilskipanir og staðlar

Þetta tæki uppfyllir viðeigandi ESB tilskipanir og reglugerðir og ber á sér CE-merkið. Ef hún fylgir ekki tækinu er hægt á fá samræmisýfirlýsingu ESB samkvæmt beiðni.

Nothæfi tækisins hefur verið prófað í samræmi við staðal EN 60350-1.

Ráðleggingar varðandi sparaðgerðina

Matvæli	Hitastig (°C)	Hæð	Tími (mín)	Forhita
Kartöfluostagrafín	180	1	90-100	Nei
Ostakaka	160	1	100-150	Nei
Kjöthleifur	190	1	110-130	Nei

ELVITA

ELON GROUP

Elon Group AB sér um dreifingu og markaðssetningu á Elvita vörum.

Elon Group AB Bäcklundavägen 1 | 702 03 Örebro Svíþjóð

ELON GROUP | +46(0)10-220 40 00 | ELONGROUP.SE

Aðstoð og þjónusta: ELVITA.SE

